

VDS Klasse 1 / EN 1300 A  
 CNPP a2p Niveau A/E / IMP Klasse A

## STUV VDS Klasse I Tresor- / Wandschrankschloss

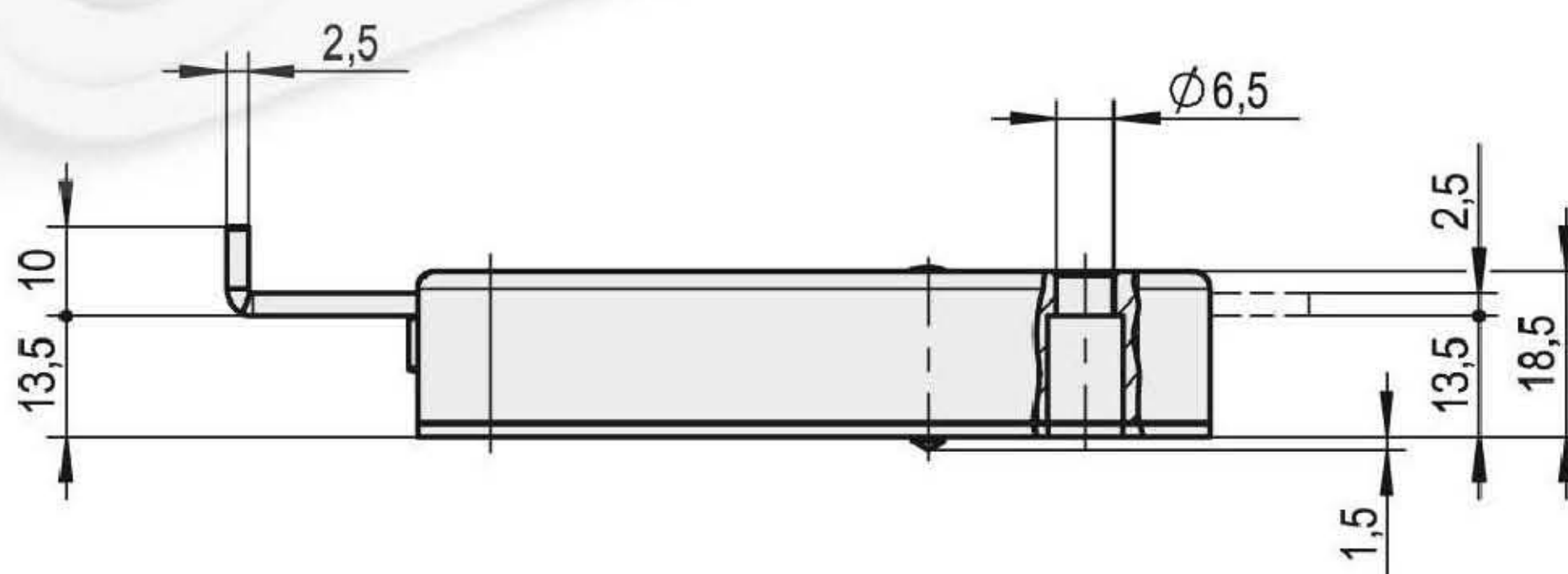
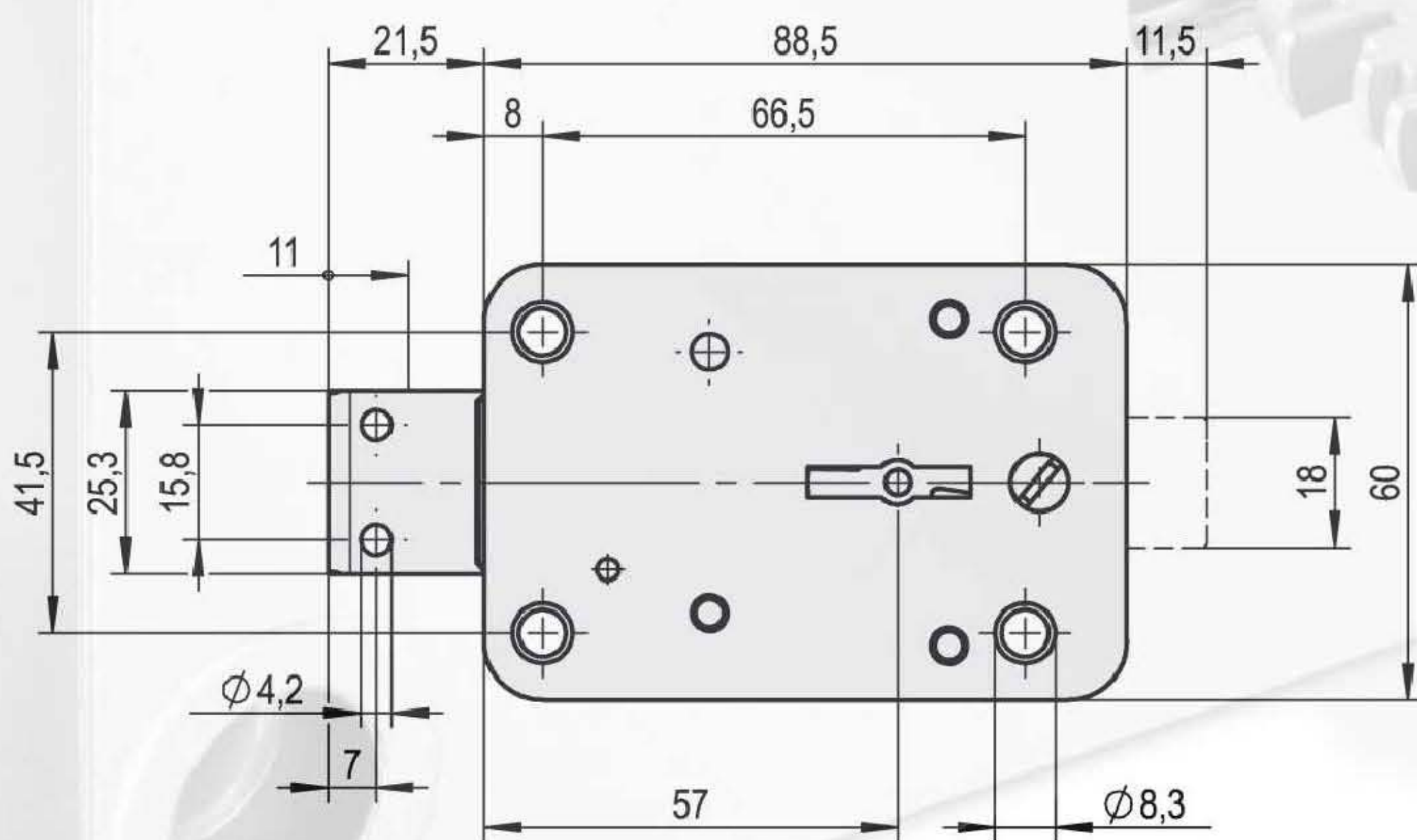
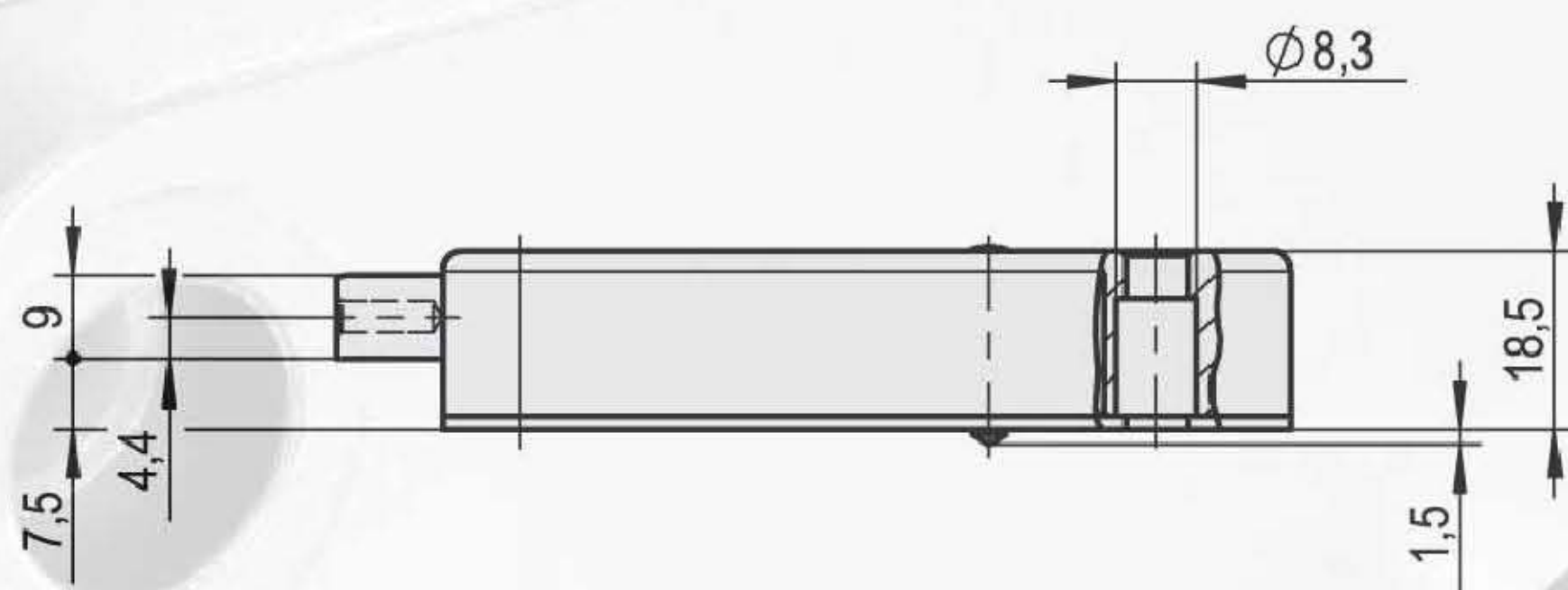
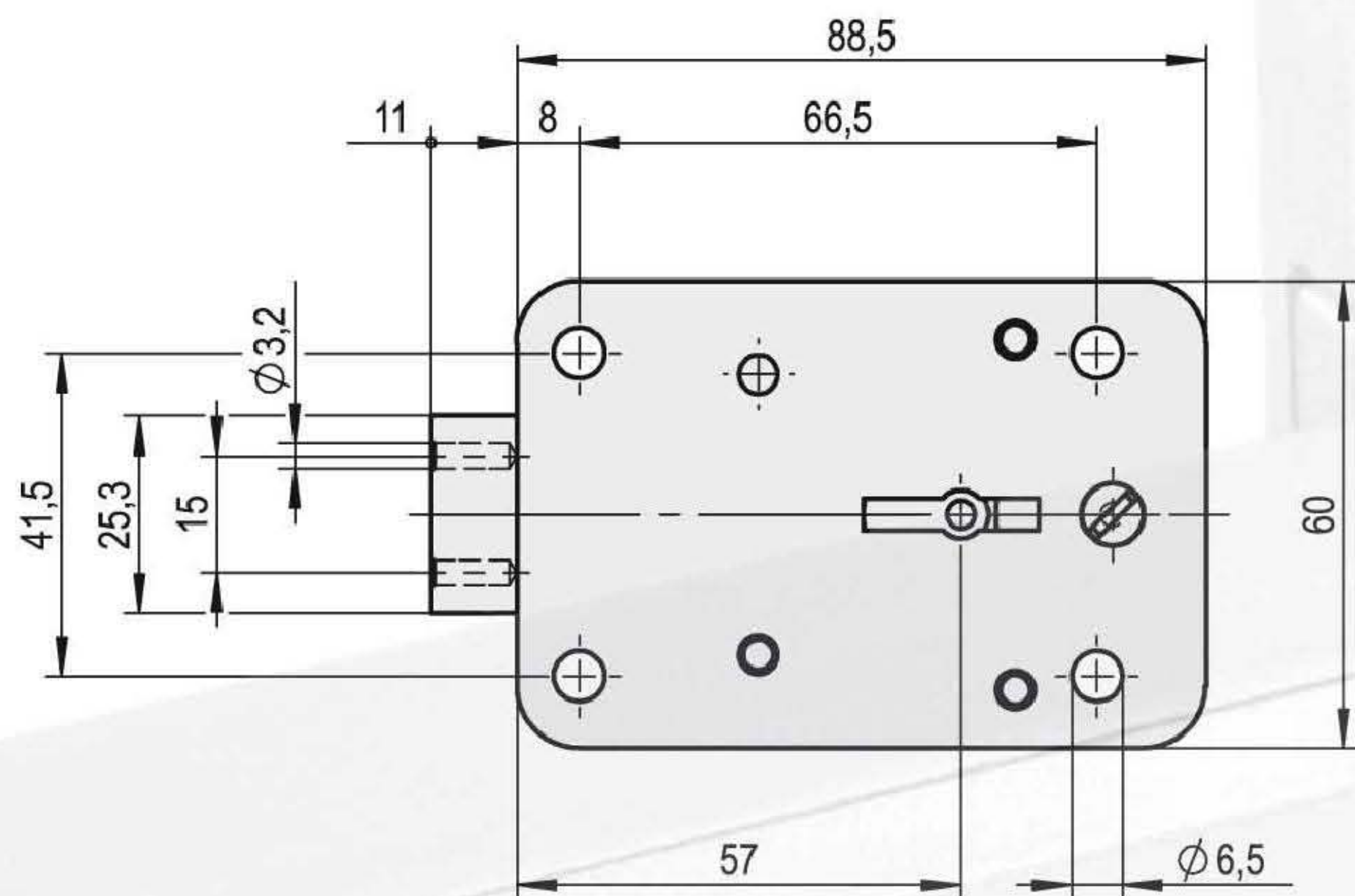

Schlüssellänge    Gewicht

Art. No.: <b>4.19.9261.3</b>	60 mm	0.355 kg
Art. No.: <b>4.19.9264.3</b>	90 mm	0.370 kg
Art. No.: <b>4.19.9265.3</b>	105 mm	0.375 kg
Art. No.: <b>4.19.9266.3</b>	120 mm	0.385 kg
Art. No.: <b>4.19.9267.3</b>	140 mm	0.395 kg
Art. No.: <b>4.19.9291.3</b>	170 mm	0.415 kg

Art. No.: **4.19.9268.3**    170 mm    0.415 kg

1 starrer-, 1 Gelenk-Schlüssel

**Tresorschloss**, rechts, Gehäuse und Riegel Zink-Druckguss, mit Durchschlagsicherung, 8 Zuhaltungen, 2 vernickelte Schlüssel, Schlüssel bei geöffnetem Schloss nicht abziehbar

**Auf Wunsch:**

Schlüsseldorn 9,5 mm vorstehend, Schlosdecke mit Durchgangslöchern 8,3 mm, Riegel mit Dorn, mit Riegelaustritt hinten, mit Zollschrauben

Art. Nr.: **4.90.0001.0**,

Schlüssel mit Gelenk- oder Steck-Einrichtung

**Alternativ Riegel aus Stahl**

Schlüssellänge    Gewicht

Art. No.: <b>4.19.9242.3</b>	60 mm	0.370 kg
------------------------------	-------	----------