



CLAVIS®

Der Schlüssel für Ihren Wertschutz



U

hk@ \ k

## Inhaltsverzeichnis

<b>1 Hinweise</b>	2
1.1 Haftungshinweise	2
<b>2 Einbau Schloss</b>	2
2.1 Schlossmontage	2
2.2 Einbau Eingabeeinheit	3
2.3 Verbindung Eingabeeinheit/Schloss	3
2.4 Funktionsprüfung	3
<b>3 Einbau Eingabeeinheit RO</b>	4
3.1 Einbauübersicht	4
3.2 Achslängenberechnung	4
3.3 Montage Befestigungsring	5
3.4 Aufsetzen der Eingabeeinheit RO	5
3.4.1 Kabelführung Eingabeeinheit RO	6
<b>4 Einbaubeispiele Schloss/Eingabeeinheit</b>	6

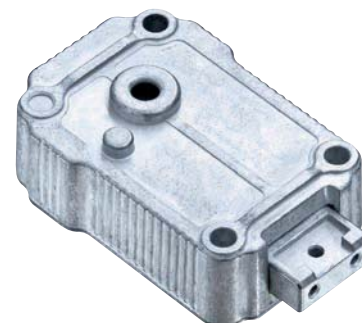

CLAVIS Deutschland GmbH  
Grüner Weg 38  
34117 Kassel

Telefon: +49 (0)561 988 499-0  
E-Mail: info@tresore.eu

Internet: [www.tresore.eu](http://www.tresore.eu)  
[www.tresorschloss.de](http://www.tresorschloss.de)

## 1 Hinweise

- Lesen Sie bitte vor Inbetriebnahme des Schlosses sorgfältig diese Einbauanleitung.

### 1.1 Haftungshinweise

- Der Einbau des Schlosses und der Eingabeeinheit ist gemäß dieser Einbauanleitung vorzunehmen.
- Wir weisen darauf hin, dass die Einbauanleitung Teil der VdS-Anerkennung ist und die Nichtbeachtung zum Verlust dieser Anerkennung führt.
- Durch Öffnen des Schlossgehäuses erlischt die Gewährleistung des Herstellers.
- Das Schloss ist unbedingt gegen Angriffe von außen zu schützen.
- Es dürfen keine Schmier- oder andere Stoffe in das Schloss eingebracht werden.

## 2 Einbau Schloss

Das Elektronischloss hat Standard-Montagemaße und kann in allen 4 Einbaulagen montiert werden (rechts, links, oben, unten). Es müssen 3 Gewindebohrungen M6 zur Befestigung des Elektronischloss gemäß nachfolgender Skizze eingebracht werden.



Abb. 1: Einbaumaße Elektronischloss

### 2.1 Schlossmontage

- Das Elektronischloss ist mit 3 Schrauben M6 durch die vorgesehenen Bohrungen (oder entsprechendem Zollgewinde) so zu befestigen, dass ein dauerhafter, fester Halt gewährleistet ist.
- Ein selbständiges Lösen der Schrauben ist zu verhindern. Es wird empfohlen Sicherungsscheiben unter die Schraubenköpfe zu legen. Um Funktionsstörungen zu vermeiden, dürfen die Befestigungsschrauben nur mit einem maximalen Drehmoment von 3,5 - 5 Nm angezogen werden.
- Nach dem Einbau darf der Schlossriegel nicht unter Spannung oder Druck stehen.
- Das Elektronischloss ist in normaler Wohn- und Büroumgebung wartungsfrei. Nach ca. 10.000 Schließungen empfiehlt sich eine Sicherheits- und Funktionsprüfung des Elektronischlosses.

## 2.2 Einbau Eingabeeinheit (siehe ab Seite 4)

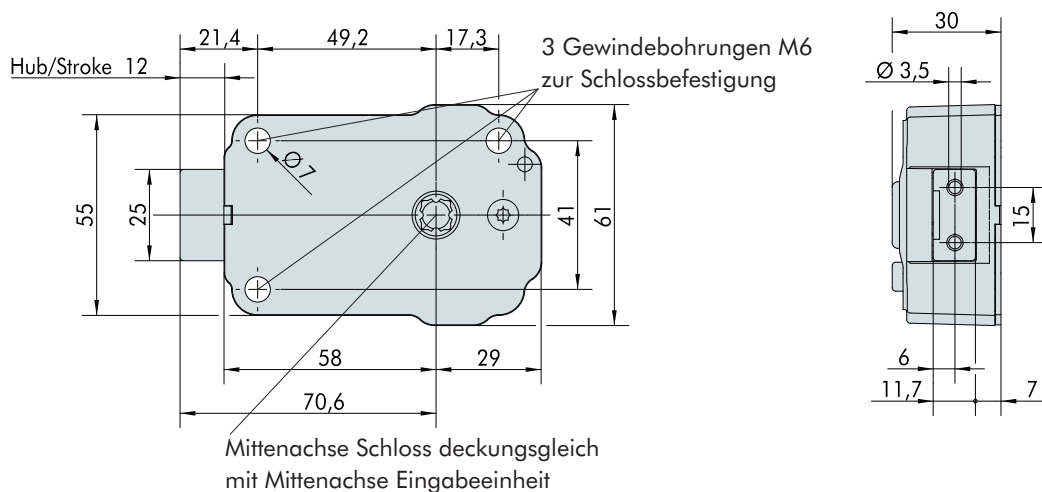
## 2.3 Verbindung Eingabeeinheit/Schloss

- Verbindungsstecker der Eingabeeinheit in Position 1 (siehe Abb.2) am Schloss klemmen und Arretierung prüfen. Zum Lösen den Stecker vorsichtig herausziehen.
- Batterie an den Batterieclip in der Eingabeeinheit anschließen. Nur 9 V Blockbatterien verwenden. Kabel von scharfen Kanten und beweglichen Riegelwerkteilen fernhalten und dauerhaft festlegen.
- Bei Verwendung einer Signalbox wird das Kabel in die dafür vorgesehene Position 2 am Schloss geklemmt (siehe Abb. 2). Weitere Einbauhinweise siehe separate Einbauanleitung PrimorSignal.



Abb. 2: Verbindung Stecker-Eingabeeinheit/Elektronikschloss

## 2.4 Funktionsprüfung (bei geöffneter Tür)

- Führen Sie die Funktionsprüfung nach dem Einbau des Schlosses und der Eingabeeinheit durch.
- Geben Sie den Werkscode ein (siehe Bedienungsanleitung).
- Drehen Sie innerhalb von 3 Sekunden die Eingabeeinheit in die „Offen“ - Position. Der Riegel fährt auf (muss leichtgängig erfolgen). Das Schloss ist geöffnet.
- Drehen Sie die Eingabeeinheit in die „Geschlossen“ - Position. Der Riegel fährt zu. Das Schloss ist verschlossen.
- Auf genügend Spiel zum Sperrpunkt achten.

### 3 Einbau Eingabeeinheit RO

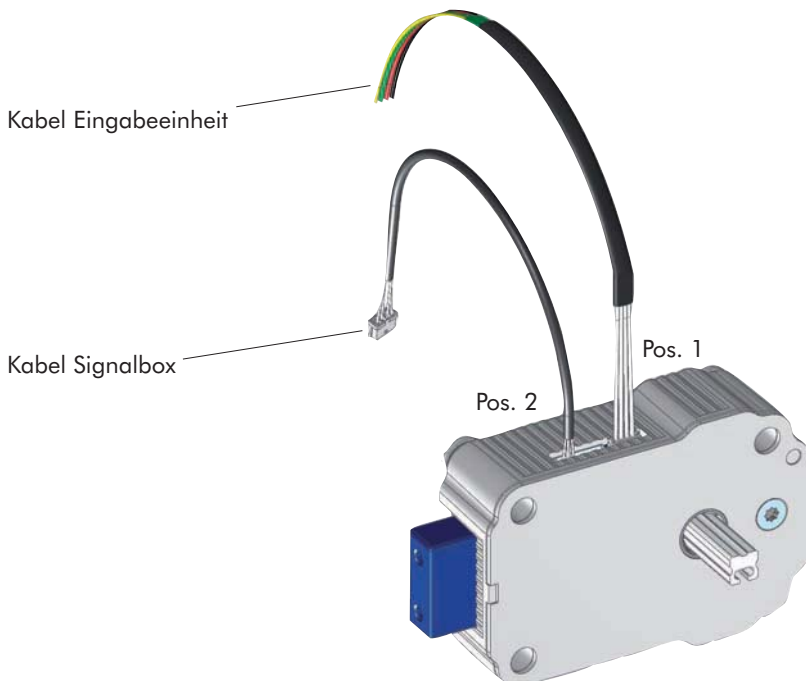

Abb. 3: Maße Eingabeeinheit RO

#### 3.1 Einbauübersicht

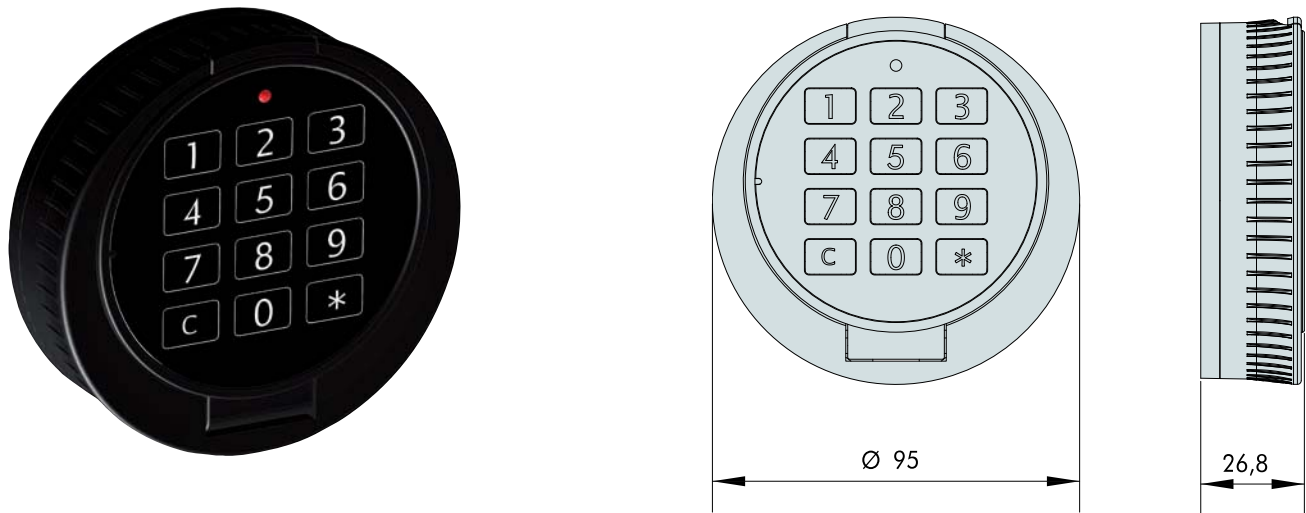

Abb. 4: Explosionszeichnung Primor RO

#### 3.2 Achslängenberechnung

Um die Länge für die Verbindungsachse (Spindel) im Elektronikschloss zu berechnen, wenden Sie folgende Formel an:

43 mm + Abstand zwischen Schlosdecke bis zur Außenwand Tresortür (Toleranz -4 mm)

## 3.3 Montage Befestigungsring

- Zur Montage des Befestigungsring sind 4 Gewindebohrungen M4 und 1 Bohrung max.  $\varnothing 11,4$  mm/ min.  $\varnothing 10,5$  mm in die Tresortür einzubringen. (Bei Türlochbohrungen mit  $\varnothing 9$  mm runde Spindel verwenden)
- Danach ist der Befestigungsring von der Vorderseite mit den beiliegenden Zylinderschrauben M4 x 10 anzuschrauben. Es muss darauf geachtet werden, dass die Eingabeeinheit nicht beschädigt wird.



Abb. 5: Einbaumaße Befestigungsring

## 3.4 Aufsetzen der Eingabeeinheit RO

- Eingabeeinheit unter einem Winkel von ca.  $20^\circ$  auf den Befestigungsring aufstecken - Position 1 (siehe Abb. 6) und anschließend durch Drehung nach rechts in Position 2 (siehe Abb. 7) bringen. Drehbewegung muss leichtgängig erfolgen.

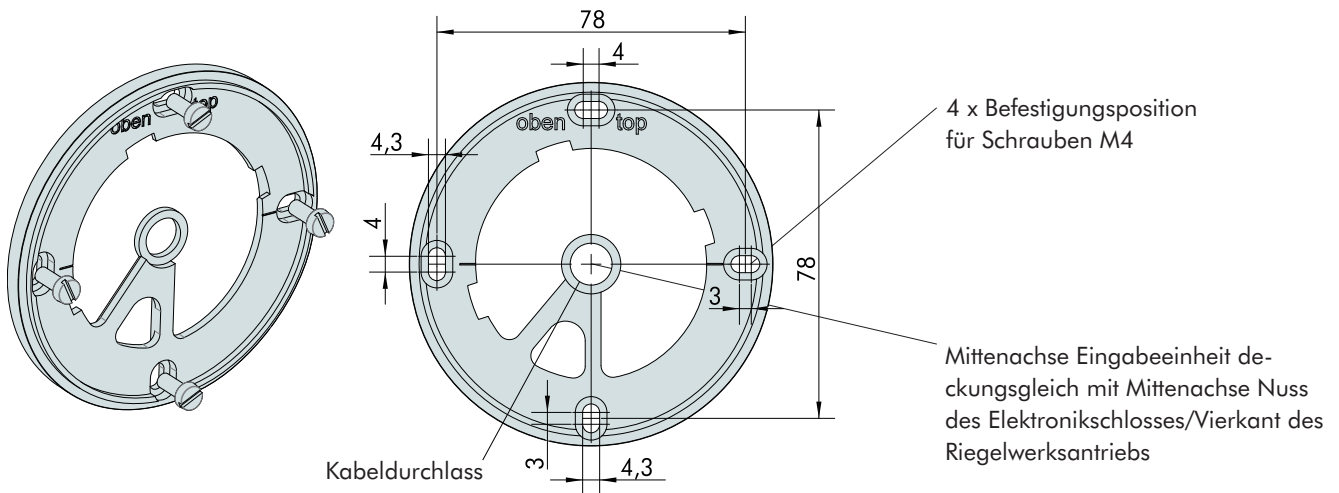

Abb. 6: Position 1 - Aufsetzen Eingabeeinheit



Abb. 7: Position 2 - Aufsetzen Eingabeeinheit

## 3.4.1 Kabelführung Eingabeeinheit RO (drehbar)

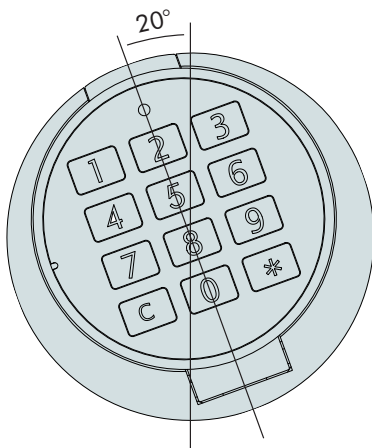
- Verbindungskabel mit Stecker durch die Verbindungsachse führen.
- Verbindungskabel mit Stecker durch die Eingabeeinheit führen.
- Verbindungsachse von hinten in die Eingabeeinheit stecken und die Eingabeeinheit zu dem verriegelten Elektronenschloss/ Riegelwerk ausrichten.

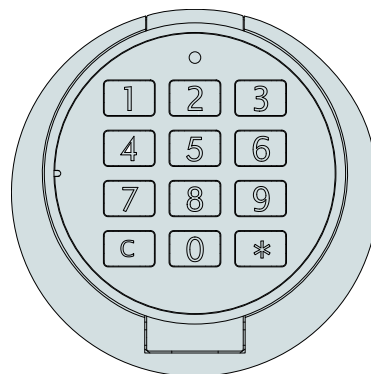

Abb. 8: Einziehen Verbindungskabel



Abb. 9: Verbindungskabel durch Eingabeeinheit ziehen

## 4 Einbaubeispiele Schloss/Eingabeeinheit

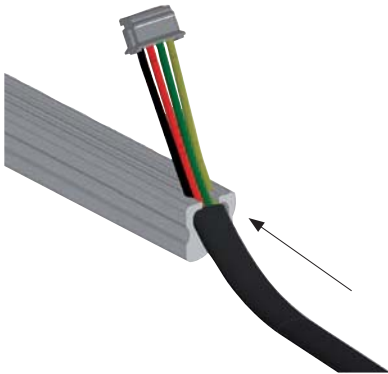

CLAVIS Deutschland GmbH  
Grüner Weg 38  
34117 Kassel

Telefon: +49 (0)561 988 499-0  
E-Mail: info@tresore.eu

Internet: [www.tresore.eu](http://www.tresore.eu)  
[www.tresorschloss.de](http://www.tresorschloss.de)